

Die Lokomotive ist mit Funk-Entstörmitteln ausgestattet, die im Zusammenwirken mit den in den Märklin-Transformatoren 6711 bzw. 6731 und im Anschlußgleisstück 8590 eingebauten Störschutzelementen das Einhalten der Bestimmungen von VDE 0875 gewährleisten. Sollten beim Betrieb der Eisenbahnanlage, z.B. wegen zu geringem Abstand gegenüber der Empfangsantenne oder bei Abweichung vom vorgegebenen Aufbau der Verkaufspackung, Funkstörungen auftreten, so ist die Störung sofort, z.B. durch Aufstellen der Anlage an einem anderen Ort oder durch Ändern des Aufbaues, zu beseitigen.

Gebr. Märklin & Cie. GmbH
Postfach 8 60/8 80
D-7320 Göppingen

68 575 TO 1089 ju
Printed in West Germany
Imprimé en Allemagne
Änderungen vorbehalten

8130
8899



**ACHTUNG!
ATTENTION!**



AC
Courant alternatif



märklin
mini-club 6700-6729

Gleichstrom
DC
Courant continu

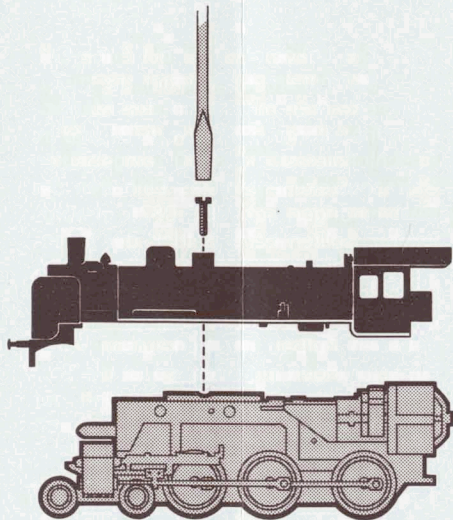

Nach 20 Betriebsstunden
After
20 h
service

1x

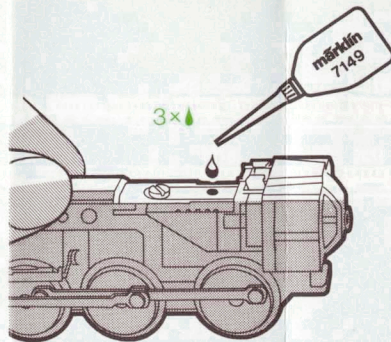
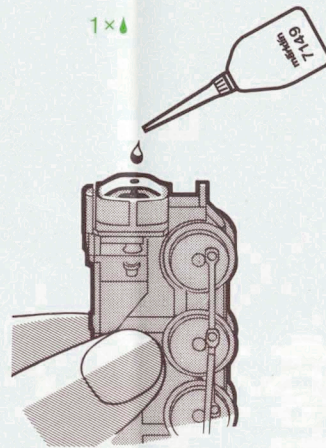

1x

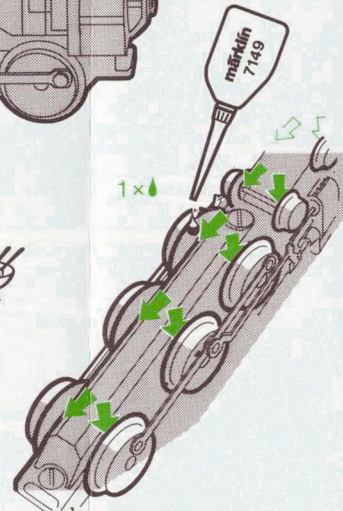

8989

