

8198 18 x 8911, 1 x 8912, 9 x 8922,
11 x 8923, 1 x 8926

8199 4 x 8911, 16 x 8914, 3 x 8921, 6 x 8922, 24 x 8923,
2 x 8924, 6 x 8925, 1 x 8926, 1 x 8927

S + E + T1 + T2 + T3 + 8 x 8504, 6 x 8510, 1 x 8529, 2 x 8531, 1 x 8592, 1 x 8594,
1 x 8589, 1 x 8945, 1 x 8975, 1 x 8976, 6 x 8977, 2 x 8978, 2 x 8991, 1 x 8992, 1 x 8503

0232

márklín
Z

SET mit Oberleitung
SET with catenary system
SET avec ligne aérienne
SET met bovenleiding
SET con catenaria
SET con linea aerea
SET med kontaktledning
SET med luftledning

Oberleitungspackung O/S+E
Catenary system set O/S+E
Ensemble d'éléments de ligne aérienne O/S+E
Bovenleidingsgarnituur O/S+E
Lote de catenaria O/S+E
Confezione linea aerea O/S+E
Sats med kontaktledning O/S+E
Luftledningspakning O/S+E

Oberleitungspackung O/T1 + T2 + T3
Catenary system set O/T1 + T2 + T3
Ensemble d'éléments de ligne aérienne O/T1 + T2 + T3
Bovenleidingsgarnituur O/T1 + T2 + T3
Lote de catenaria O/T1 + T2 + T3
Confezione linea aerea O/T1 + T2 + T3
Sats med kontaktledning O/T1 + T2 + T3
Luftledningspakning O/T1 + T2 + T3

SET in anderer Form
SET in another form
SET d'une autre façon
SET in andere vorm
SET en una forma diferente
SET in altra forma
SET som annat alternativ
SET i anden form

SET in Fortsetzung
SET taken still further
SET et la suite
SET bij verdere uitbreiding
SET en continuación
SET in continuación
SET för fortsatt utbyggnad
SET i fortsættelse

Freier Ausbau - Gleisplanspiel
Limitless expansion - Track planning game
Extension sans limites - Jeu «Plans de réseaux»
Naar keuze uitbouwen - Railplanset
Ampliación sin límites - Juego de vías
Sviluppo libero - Combinazioni di binari
Manga utbyggnadsmöjligheter - se vidare laggspelet
Fri udbygning - sporplanmodel

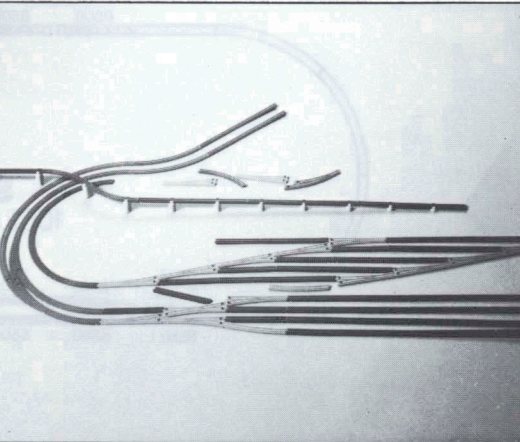
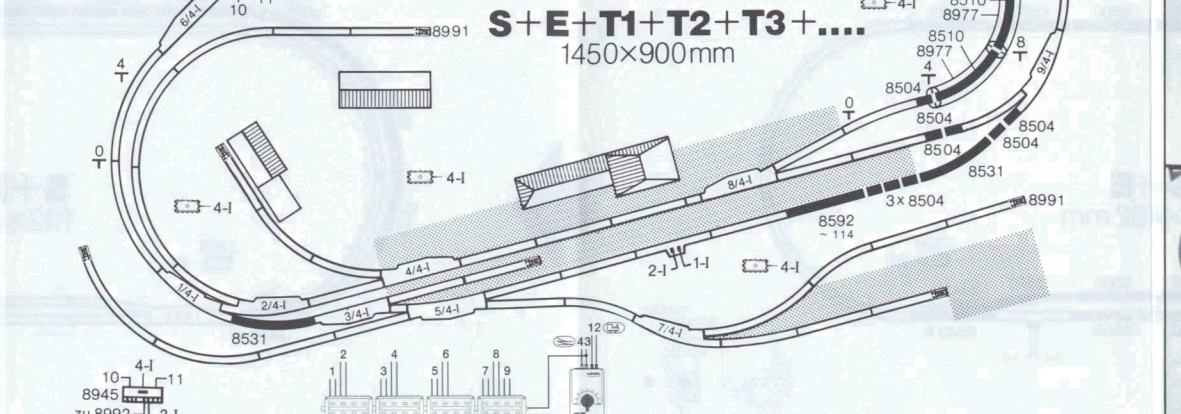
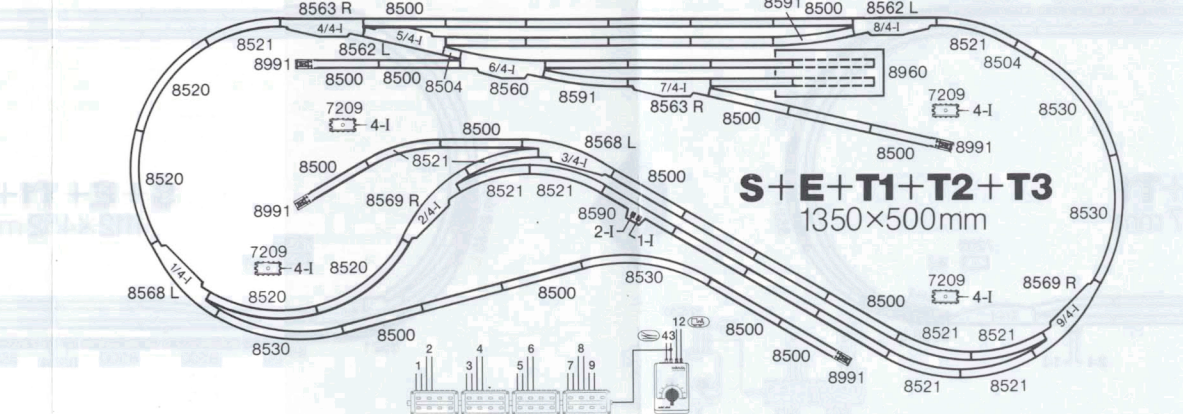
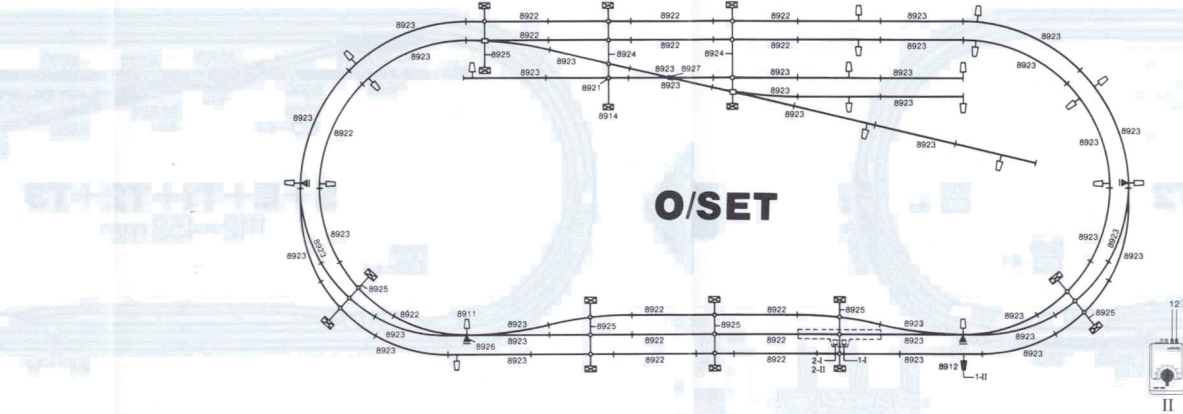
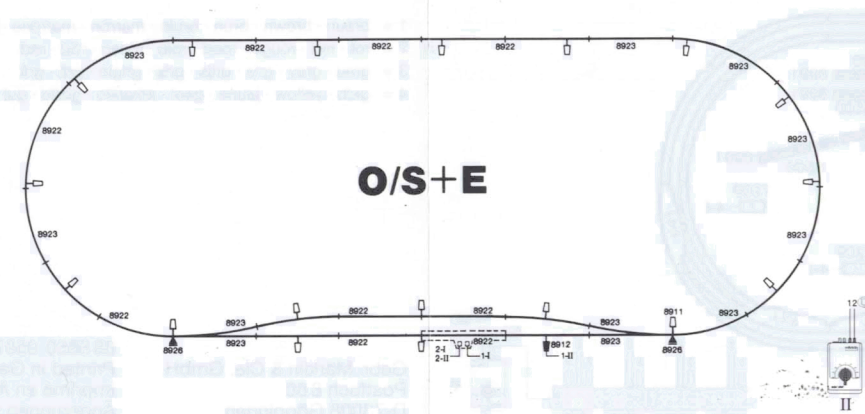

SET
SET
SET

81560

Startpackung
Basic set
Boîte de début
Beginset
Caja de iniciación
Confezione di partenza
Nybörjarsats
Startpakning

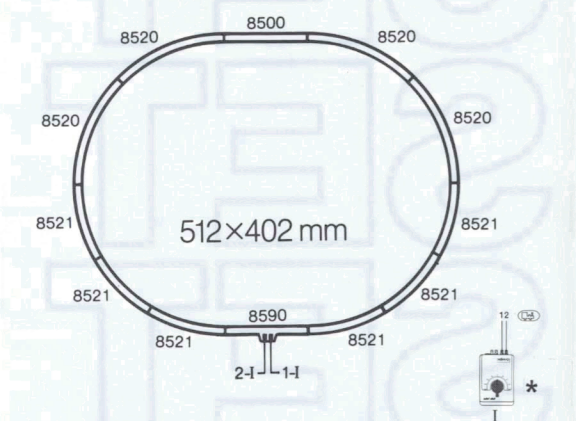
**8190**

10 x 8500, 1 x 8565, 1 x 8566, 2 x 8591

Erweiterungspackung E · Handweichen
Extension set E · Manually-operated turnouts
Boîte d'extension E · Aiguillages à commande manuelle
Uitbreidings-set E · Handwissels
Lote de vías E · Desvíos manuales
Confezione d'ampliamento E · Scambi a mano
Utbyggnadsatts E · Växlar för handmanövrering
Udvidelsespakning E · Håndsporskifter

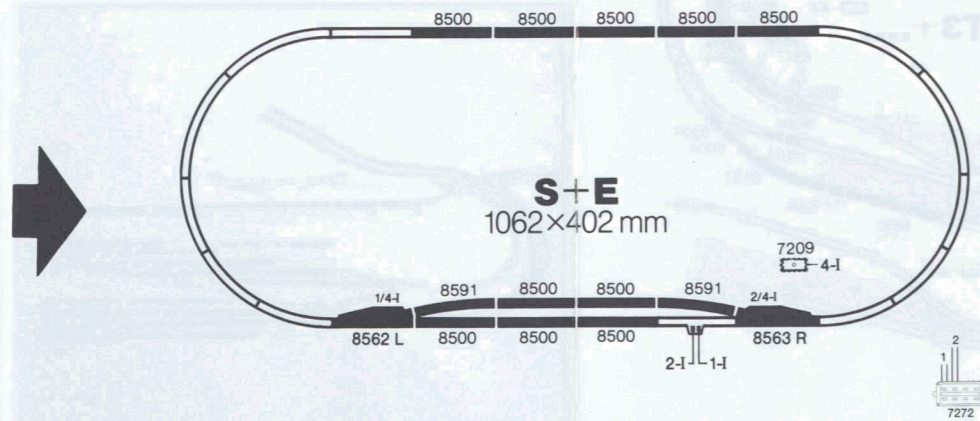
**8191**

10 x 8500, 1 x 8562, 1 x 8563, 1 x 7209, 1 x 7272, 2 x 8591

Erweiterungspackung E · Elektromagnetische Weichen
Extension set E · Solenoid-operated turnouts
Boîte d'extension E · Aiguillages électromagnétiques
Uitbreidings-set E · Electromagnetische wissels
Lote de vías E · Desvíos electromagnéticos
Confezione d'ampliamento E · Scambi elettromagnetici
Utbyggnadsatts E · Elmagnetiska växlar
Udvidelsespakning E · Elektriske sporskifter

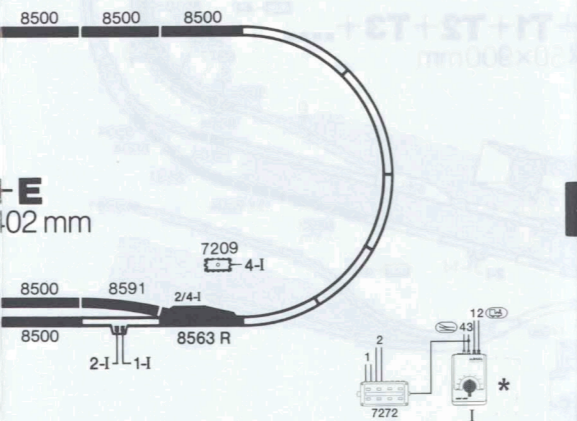
**8192**

6 x 8500, 2 x 8521, 4 x 8530, 1 x 8568, 1 x 8569, 1 x 7209, 1 x 7272

Doppelgleispackung T1
Double track set T1
Ensemble d'éléments de voie pour ligne à double voie T1
Dubbelspoor-set T1
Juego de vías para un circuito paralelo T1
Confezione doppi binari T1
Sats för dubbelspår T1
Dobbeltskinnepakning T1

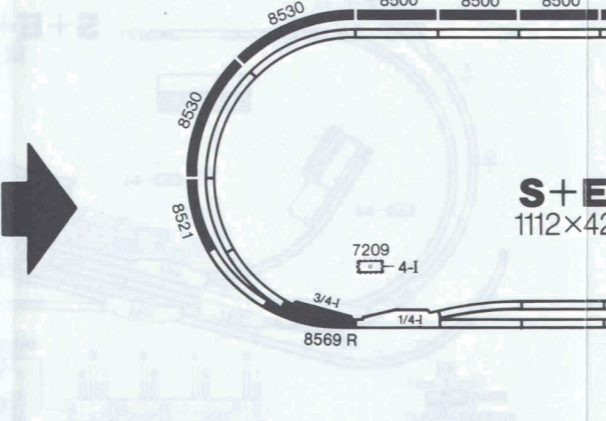
**8193**

6 x 8500, 2 x 8504, 2 x 8521, 1 x 8568, 1 x 8569, 1 x 7209, 1 x 7272

Bahnhofsgleispackung T2
Station track set T2
Ensemble d'éléments de voie pour gare T2
Stationsporen-set T2
Ampliación de vías para una estación T2
Confezione binari per stazione T2
Sats för bangårdsspår T2
Banegårdsskinnepakning T2

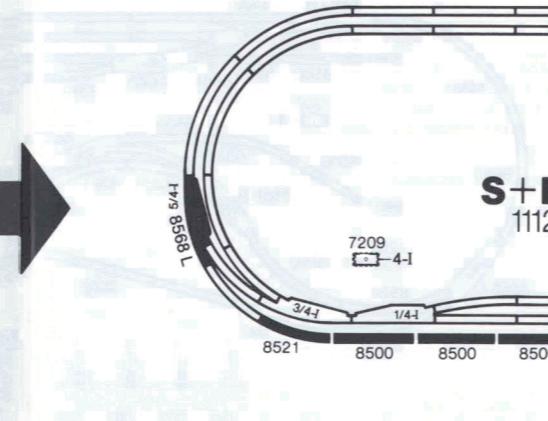
**8194**

10 x 8500, 1 x 8560, 1 x 8562, 1 x 8563, 4 x 8991, 1 x 7209, 1 x 7272

Rangiergleispackung T3
Switching track set T3
Ensemble d'éléments de voie pour triage T3
Rangeersporen-set T3
Lote de vías para maniobras T3
Confezione binari di smistamento T3
Sats för rangeringspår T3
Rangerskinnepakning T3

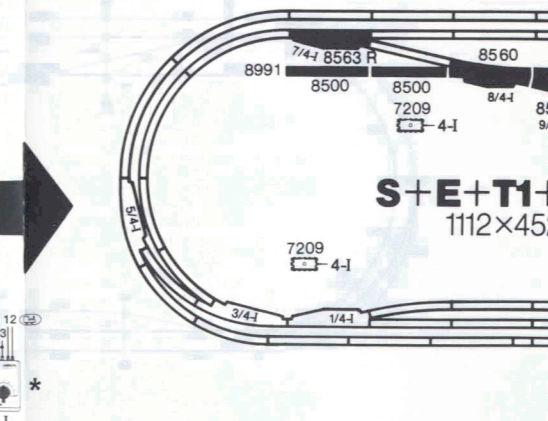

- 1 = braun · brown · brun · bruin · marrón · marrone · brun · brun
- * 2 = rot · red · rouge · rood · rojo · rosso · rød · rød
- 3 = grau · gray · gris · grijs · gris · grigio · grå · grå
- 4 = gelb · yellow · jaune · geel · amarillo · giallo · gul · gul

Gebr. Märklin & Cie. GmbH
Postfach 860
D-73008 Göppingen

68 5850 0597 be
Printed in Germany
Imprimé en Allemagne
Änderungen vorbehalten